

IES SA COLOMINA

- BENVINGUTS AL NOSTRE CENTRE EDUCATIU!

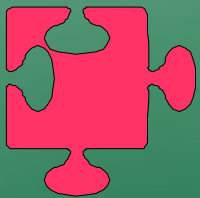

Ies Sa Colomina

C/ Vicent Serra i Orvay, 40
Apartat de correus 1104- 07800
Tels. 971 31 58 53 / 971 31 62 09
Fax 971 31 06 49

E-mail: iessacolomina@educacio.caib.es
Web: www.iessacolomina.es

HORARI DE SECRETARIA

De dilluns a divendres
De 9 h a 14 h.

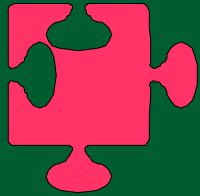

EL NOSTRE CENTRE

- Som un centre jove
- Tenim uns 750 alumnes
- Estem a la part nova de la ciutat
- Rebem alumnat de diferents zones i molt variat
- El nostre alumnat és multicultural
- El centre disposa de 28 aules, 2 pistes esportives, 1 gimnàs, 3 laboratoris, 4 aules d'informàtica, 2 de música, 2 de plàstica, tallers, bar...

EL NOSTRE CENTRE (2)





MISIÓ - QUI SOM?

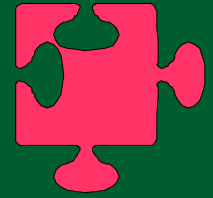

- Com a centre d'ensenyament de secundària la nostra missió rau en la transmissió d'uns coneixements, valors i principis mitjançant el desenvolupament del procés d'aprenentatge que satisfaci les expectatives i necessitats de l'alumnat, pares/mares i societat en general i que fomenti l'esperit crític mitjançant la participació en el marc d'una formació integral i funcional.

VISIÓ - QUÈ VOLEM?

- El nostre centre educatiu pretén aconseguir la formació integral de l'alumnat tot i oferint un ensenyament de qualitat adaptat a les noves tecnologies i que integri la diversitat cultural en el marc d'una col·laboració de tota la comunitat educativa i altres serveis implicats

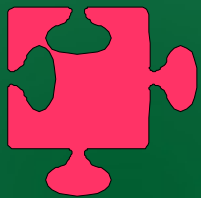

CANVIS IMPORTANTS DE SECUNDÀRIA RESPECTE PRIMÀRIA (1)

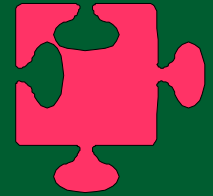

- S'incrementa el nombre d'hores lectives.
- S'incrementa el nombre d'assignatures. (El coneixement del medi es desdobra, apareixen noves assignatures...)
- Un professor per a cada assignatura
- Augment del nombre de grups a cada nivell (6 grups 1r ESO)
- Una assignatura optativa (En funció d'aquesta es confeccionaran els grups)



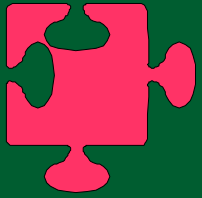

CANVIS IMPORTANTS DE SECUNDÀRIA RESPECTE PRIMÀRIA (2)

- Existeixen optatives de reforç per l'alumnat que ho necessita. (Venen recomanades per l'escola de primària)
- L'aula no sols és del grup sinó compartida amb altres alumnes.
- S'utilitzen aules específiques a més de la pròpia del grup.
- A cada sessió es controla l'assistència. Les faltes no són per dia sinó per sessió.
- Trobam dos períodes d'esplai.

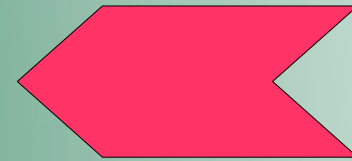

CRITERIS D'AVALUACIÓ

- Actitud i interès diari a la classe.
- Treball diari realitzat i ben presentat.
- Esforç relacionat amb les capacitats del nen.
- Participació.
- Proves orals i escrites.
- Es lliurarà als pares un butlletí de notes trimestralment

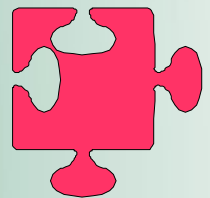

RELACIÓ FAMÍLIES - INSTITUT

- L'institut no és “ una altra història”. Tot segueix igual.
- Ha d'existir una relació fluida entre la família i l'institut. 
- Per aconseguir aquesta bona relació establirem les següents vies:
 - Reunió del tutor/a amb les famílies del grup classe (setembre)
 - Hores setmanals d'atenció a les famílies del tutor per a tractar els casos particulars de cada alumne/a
 - Hores d'atenció de l'equip directiu

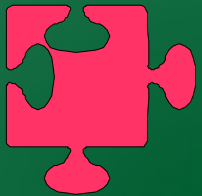

L'APIMA

- Formar part de l'APIMA contribueix a una millor relació entre els membres de la comunitat educativa.
- apimasacolomina@hotmail.com

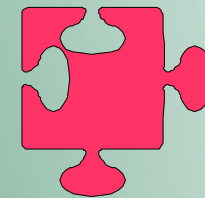

NORMES BÀSIQUES DE CONVIVÈNCIA (1)

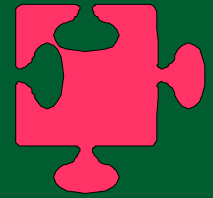

- 1. PATI.



- L'alumnat tirarà els papers i demés objectes resultants de l'esmorzar a les papereres.
- Les pistes s'utilitzaran segons els torns marcats.
- No es poden tirar pedres.
- S'ha d'estar allunyat de les portes i barrera de sortida.
- No són permeses les activitats perjudicials per a la salut, en tot el recinte escolar.

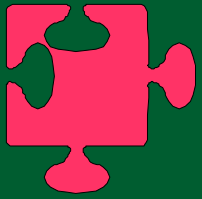

NORMES BÀSIQUES DE CONVIVÈNCIA (2)

- 2. PASSADISSOS
 - L'alumnat haurà de romandre dins l'aula fins a l'hora dels esplais, amb excepció dels canvis necessaris d'aula.
 - S'han de tirar els papers bruts a les papereres. Els passadissos han de estar nets i sense papers pel terra.

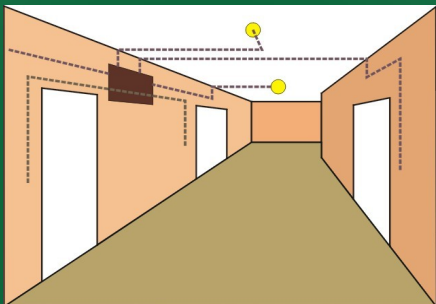

NORMES BÀSIQUES DE CONVIVÈNCIA (3)

- LAVABOS

- No es pot anar al lavabo durant la classe, ni entre classe i classe. Es farà ús d'ells el temps dels esplais, amb l'excepció de casos puntuals i urgents.
- Els lavabos s'utilitzaran correctament, procurant no embrutar-los.

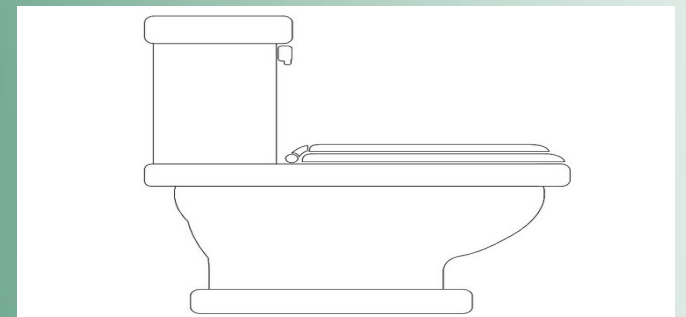
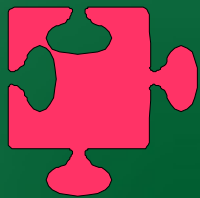

NORMES BÀSIQUES DE CONVIVÈNCIA (4)

• AULES (1)

- L'assistència a classe és obligatòria.
- S'exigeix observar estricta puntualitat en el començament i final de les classes.
- Les portes s'obrin de 07:45 a 08:15 hores
- També s'obrin al final de cada sessió de classe.
- No es pot sortir de l'aula fins que no toqui el timbre.
- Les absències justificades de l'alumnat es comunicaran per escrit.

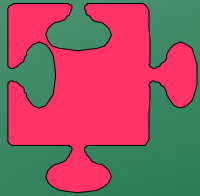

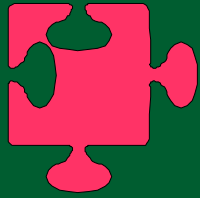

NORMES BÀSIQUES DE CONVIVÈNCIA (5)



- AULES (2)

- Queda totalment prohibit menjar i beure a les aules i a la biblioteca.
- Queda totalment prohibit sortir del centre en horari escolar sense causa justificada.
- Queda totalment prohibit l'ús de telèfons mòbils o altres aparells que puguin pertorbar el normal funcionament de la classe. El centre NO es farà responsable del robatori d'aquests dispositius.
- Al final de la jornada lectiva l'alumnat col·locarà les cadires damunt les taules per facilitar la feina del personal de neteja.

VOS ESPERAM!!!

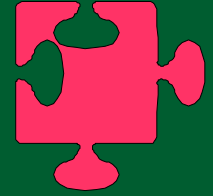

- Estam a la vostre disposició per a qualsevol consulta o aclariment del nostre centre.
- Recordau:
 - Telèfon: 971 31 58 53
 - Correu electrònic: iessacolomina@educacio.caib.es
 - La nostre pàgina web: www.iessacolomina.es

